

Jack Sparow

FICHE TECHNIQUE

version du 15 août 2005

- Pour les salles d'une capacité inférieure à 150 personnes, Jack Sparow dispose du matériel nécessaire à la sonorisation du groupe, ainsi que d'un technicien son assurant l'assistance technique pendant la balance et le concert.
- Pour les salles d'une capacité supérieure à 150 personnes :
 - Si la salle est équipée, nous devrions être informés de la nécessité de venir avec notre technicien son ou non*
 - Si la salle n'est pas équipée, soit l'organisateur s'engage à mettre à disposition le matériel nécessaire, soit il charge le groupe de s'en occuper, auquel cas il s'engage à payer les frais de location*
- Les horaires d'arrivée, de balance et de concert nous seront communiqués au plus tard une semaine avant la date de représentation. Ces horaires devront être respectés.*
- Prévoir 1h pour l'installation du groupe et la balance.*
- Les représentations de Jack Sparow peuvent durer entre 30 min et 2h30.

* Ces conditions sont adaptables en fonction de la représentation : configuration de la salle, lieu, nombre de groupes ... il convient d'en discuter au préalable car chaque concert est différent.

PATCH-LIST

Voie / Channel	Instrument	Micro	Insert
1	Batterie électronique	2 DI actifs	COMP STEREO
2	Guitare électro-acoustique	DI actif	COMP
3	Guitare électrique	SM 57, SM58, BF 509	COMP
4	Basse	DI actif	COMP
5	Voix Lead	SM 57-58	COMP
6	Voix 2	SM 57-58	COMP
7	Voix 3	SM 57-58	COMP
8			
AUX 1	FX 1 : Reverb		
AUX 2	FX 2 : Chorus		

Fiche Technique *Jack Sparow*

version du 02 janvier 2006

Plan de scène

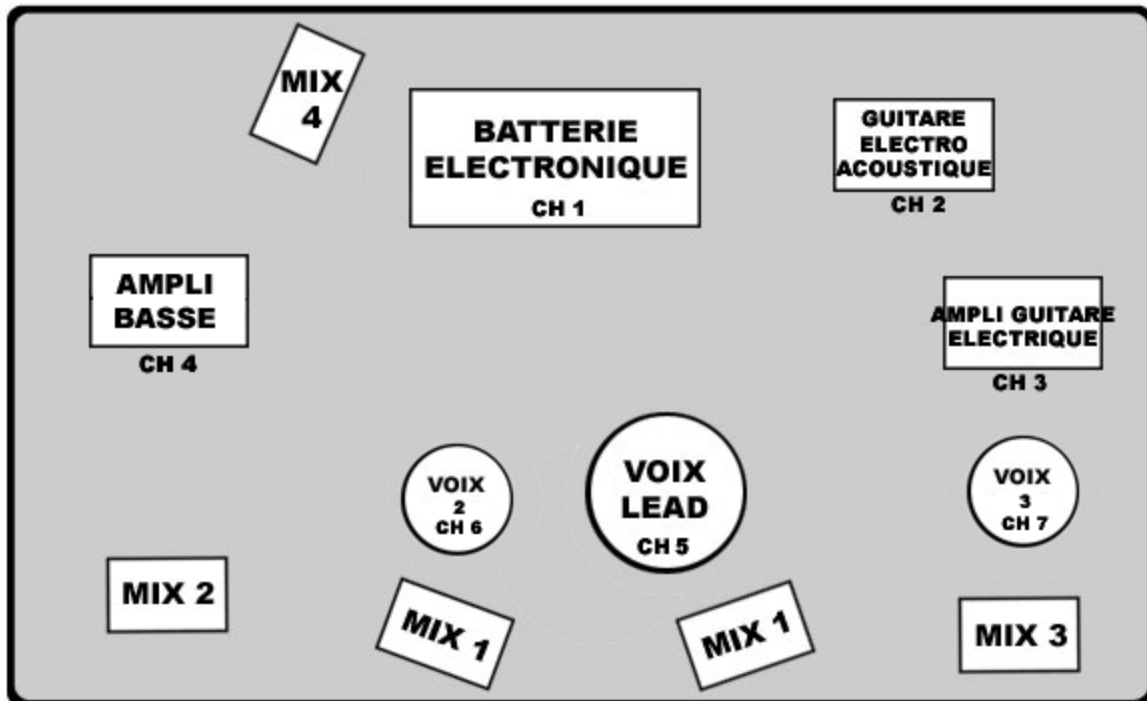

Contacts

Pour tout renseignements complémentaires, n'hésitez pas à nous contacter :

email : contact@jack-sparow.com

site web : <http://www.jack-sparow.com>

tél : lionel au 04 72 73 07 91 (en soirée) ou 04 72 86 18 59 (en journée)
johan au 06 83 26 63 07